

ПРОФИЛИ ПЕРИОДИЧЕСКИЕ ПОПЕРЕЧНО-
ВИНТОВОЙ ПРОКАТКИ ДЛЯ ВАЛА РЕВОЛЬВЕРНОЙ
ГОЛОВКИ СТАНКА МОДЕЛИ 1341

Сортамент

Periodic sections produced by
cross-helical rolling for turret shaft of
lathe, Model 1341.
Dimensions

ГОСТ
8320.11—83

Взамен
ГОСТ 8320.11—73

ОКП 09 4400

Постановлением Государственного комитета СССР по стандартам от 20 апреля
1983 г. № 1976 срок действия установлен

с 01.01.85
до 01.01.90

Несоблюдение стандарта преследуется по закону

1. Настоящий стандарт распространяется на горячекатаные круглые периодические профили для вала револьверной головки станка модели 1341, изготавливаемые поперечно-винтовой прокаткой.

2. Размеры, предельные отклонения по ним должны соответствовать указанным на чертеже.

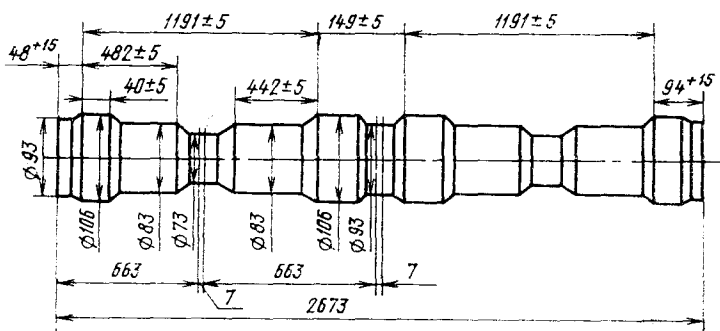

3. Предельные отклонения диаметров профилей не должны превышать $\pm 1,0$ мм.

4. Масса одного периода профиля для вала револьверной головки — 29,30 кг.

5. Длина профиля для вала револьверной головки не должна превышать четырех периодов.